

Flanschlagergehäuse TIL 5.. K

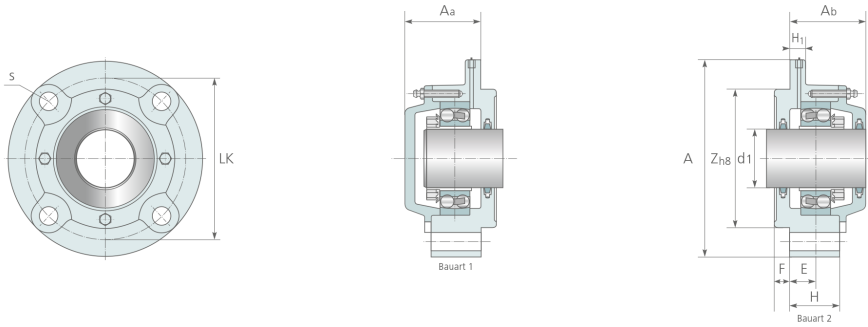

Flanschlagergehäuse TIL 5.. K
Schmierstoff Erstbefüllung

Gehäuse	Gehäuse	Fettmenge bei Erstbefüllung 1)
Kurzzeichen	Kurzzeichen	g
TIL 509 K A	TIL 509 K B	50
TIL 511 K A	TIL 511 K B	60
TIL 512 K A	TIL 512 K B	80
TIL 513 K A	TIL 513 K B	120

1) Den Empfehlungen des Schmierstoffherstellers gilt es zu folgen und können von diesen Mengenangaben abweichen.

Kurzbezeichnung	Kurz-Zeichen	d1	Aa	Ab	H	H1	F	E	LK	A	Zh8	S Schraube	Lager	Spannhülsen	Filzstreifen	kg
TIL 509 K A	TIL 509 K B	40	64	64	36	15	12	16,5	132	160	105	16	2209 K - 22209 K	H 309	FS 09	3,35
TIL 511 K A	TIL 511 K B	50	70	70	40	15	12	24,5	150	185	125	18	2211 K - 22211 K	H 311	FS 11	5,00
TIL 512 K A	TIL 512 K B	55	70	70	40	15	12	21,0	160	195	135	18	2212 K - 22212 K	H 312	FS 12	6,00
TIL 513 K A	TIL 513 K B	60	77	77	43	15	14	22,5	170	205	145	18	2213 K - 22213 K	H 313	FS 13	7,10